

---

***Gobierno del Estado de Baja California  
COMITÉ DE ADQUISICIONES, ARRENDAMIENTOS Y  
SERVICIOS DE OFICIALÍA MAYOR DE GOBIERNO  
DEL ESTADO DE BAJA CALIFORNIA***

***Licitación Pública Regional  
Número OM-CESPE-006-2020***

***“Contratación del Servicio de Estabilización y  
Confinamiento de Biosólidos para la Comisión  
Estatad de Servicios Públicos de Ensenada”***

# ***Bases de Licitación***

## **INFORMACIÓN GENERAL**

### **1.- IDENTIFICACIÓN DE LA CONVOCANTE:**

EL COMITÉ DE ADQUISICIONES, ARRENDAMIENTOS Y SERVICIOS DE OFICIALÍA MAYOR DE GOBIERNO DEL ESTADO DE BAJA CALIFORNIA en lo sucesivo denominado “La Convocante”, convoca a la Licitación Pública Regional No. OM-CESPE-006-2020, para la adjudicación del **contrato abierto** relativo a la “**Contratación del Servicio de Estabilización y Confinamiento de Biosólidos**” para la Comisión Estatal de Servicios Públicos de Ensenada en lo sucesivo denominado “Órgano Solicitante”, procedimiento financiado con recursos estatales.

### **2.- NORMATIVIDAD APLICABLE:**

El procedimiento de licitación se substanciará con estricto apego a las disposiciones de la Ley de Adquisiciones, Arrendamientos y Servicios para el Estado de Baja California, en adelante “La Ley”, el Reglamento de la Ley de Adquisiciones, Arrendamientos y Servicios para el Estado de Baja California, en adelante “El Reglamento”, así como por las disposiciones y normas administrativas vigentes en la materia mismas que serán identificadas plenamente es el acto de su aplicación; en lo conducente y de manera supletoria se aplicará la Ley del Procedimiento para los Actos de la Administración Pública del Estado de Baja California, en adelante “La Ley Supletoria”.

### **3.- PERSONAS QUE PODRÁN PARTICIPAR:**

**3.1** Podrán participar únicamente en el presente procedimiento de Licitación las siguientes personas:

**a).- Prestador de Servicios Regional: Del giro** específico a que se refiere el presente procedimiento de adjudicación, que tengan el asiento principal de sus negocios y su domicilio fiscal, al menos con un año de antigüedad en el Estado de Baja California.

**b).- Prestador de Servicios Regional del Sector Público,** Persona física o moral que provee a la administración pública de Gobierno del Estado de servicios regionales, que invariablemente tenga su domicilio y registro fiscal en el Estado de Baja California.

**3.2.-** Requisitos que deben cumplir las personas que deseen participar en el presente procedimiento de licitación:

**a).-** Que cuenten con capacidad de respuesta inmediata, con recursos humanos, técnicos, financieros suficientes y demás que sean necesarios para cumplir con la ejecución de los servicios solicitados en estas bases de licitación.

**b).-** Entregar en el acto de presentación y apertura de proposiciones sus ofertas por escrito mediante dos sobres cerrados identificando el número de la licitación y nombre o razón social del licitante e indicando cual corresponde a la propuesta técnica y cual a la económica.

**3.3.-** No podrán participar aquellas personas o grupos de personas físicas o morales que se encuentren en alguno de los supuestos establecidos en el artículo 49 de “La Ley”.

**3.4.-** Dos o más personas podrán presentar conjuntamente proposiciones sin necesidad de constituir una sociedad, o nueva sociedad en caso de personas morales, siempre que, para tales efectos, en la propuesta y en el contrato se establezcan con precisión y a satisfacción de “La Convocante”, las partes a que cada persona se obligará, así como la manera en que se exigiría el cumplimiento de las obligaciones; en este supuesto la propuesta deberá ser firmada por el representante común que para tal efecto haya sido designado por el grupo de personas cumpliendo los siguientes aspectos:

1.- Tendrán derecho a participar adquiriendo, alguno de los integrantes del grupo, solamente un ejemplar de las bases;

2.- Deberán celebrar entre todas las personas que integran la agrupación, un convenio privado en los términos de la legislación aplicable, en el que se establecerán con precisión los aspectos siguientes:

a) Nombre y domicilio de las personas integrantes, incluyendo los datos de las escrituras públicas con las que se acredita la existencia legal de la persona moral;

b) Nombre de los representantes legales de cada una de las personas agrupadas, incluyendo los datos de las escrituras públicas con las que se acrediten las facultades de representación;

c) La designación de un representante común; otorgándole poder amplio y suficiente, para atender todo lo relacionado con la propuesta en el procedimiento de licitación;

d) La descripción de las partes objeto del contrato, que corresponderá, cumplir a cada persona, así como la manera en que se exigirá el cumplimiento de las obligaciones; y

e) Estipulación expresa de que cada uno de los suscriptores, quedará obligado en forma conjunta y solidaria con los demás, para comprometerse por cualquier responsabilidad derivada del contrato que se firme.

Los licitantes solo podrán presentar una proposición en la presente licitación.

#### **4.- DE LOS SERVICIOS A LICITAR: DESCRIPCIÓN GENERAL Y CONDICIONES QUE DEBERÁN CUBRIR LOS SERVICIOS A CONTRATAR**

Los licitantes deberán presentar su propuesta por la totalidad de los conceptos incluidos en la PAQUETE ÚNICO **debiendo cumplir con las especificaciones técnicas y condiciones señaladas en estas bases** de licitación como a continuación se indica:

##### **4.1 ESPECIFICACIONES TÉCNICAS** requeridas de los servicios a contratar.

Los servicios propuestos por los licitantes en sus ofertas técnica y económica deberán cumplir como mínimo con las especificaciones señaladas en las presentes bases, debiendo incluir:

#### PARA EL PAQUETE ÚNICO

#### **DESCRIPCIÓN, UNIDAD Y CANTIDAD DEL SERVICIO REQUERIDO**

Servicio de estabilización y confinamiento de Biosólidos que se prestará en la planta de tratamiento El Naranja, será de conformidad con lo siguiente:

1.- Deberá realizar el mezclado de los Biosólidos entregados por la convocante en el área de trabajo, siendo este un promedio de 80 m<sup>3</sup> diarios (lunes a sábado).

1.1 La mezcla se deberá realizar con material seco (ver figura 1.) hasta bajar la humedad al 60%, la cantidad de material utilizado dependerá del estado en que se encuentre este, siempre tratando de buscar el material más seco posible.

1.2 El material de Biosólidos será entregado en el área de trabajo (ver figura 1.) por la unidad propia de CESPE.

2.- El material mezclado será depositado en el área de confinamiento (ver figura 1.) en un orden para ser bandeado y construir terrazas de material con un espesor no mayor a 50 cm. (producto terminado), lo cual continuará con el proceso de deshidratado mismo que permitirá la reutilización de este material para seguir mezclando con los Biosólidos.

2.1 La cuantificación de m<sup>3</sup> para el pago se realizará con base a los Biosólidos húmedos entregados en el área de trabajo, así mismo se establece que el pago será de acuerdo a los m<sup>3</sup> crudos entregados por el organismo con un promedio de 80 m<sup>3</sup> diarios (480 m<sup>3</sup> semanales).

Con fundamento en lo dispuesto en el artículo 54 fracción I del Reglamento de la Ley de Adquisiciones, Arrendamientos y Servicios para el Estado de Baja California se

hace saber a los licitantes participantes que el presupuesto mínimo y máximo a ejercer en la contratación del servicio corresponde a:

Presupuesto Mínimo	\$3´600,000.00
Presupuesto Máximo	\$6´000,000.00

2.2 Se tomarán muestras aleatoriamente del producto terminado depositado en el área de confinamiento para realizar pruebas de humedad por la convocante con la finalidad de constatar el cumplimiento del porcentaje de humedad solicitado.

3.- Los trabajos de preparación de material y mezclado se realizarán de lunes a sábado. Los horarios serán determinados por el proveedor, siempre considerando no dejar Biosólidos crudos más de 16 horas sin mezclar.

3.1 El horario para recibir y cuantificar el producto terminado será de lunes a viernes de 8:00 a.m. a 4:00 p.m. y los días sábado de 8:00 a.m. a 12:00 p.m.

4.- Para la realización de los trabajos, el proveedor deberá comprobar que cuenta con la maquinaria necesaria, unidades para transporte de material, combustibles, personal suficiente y calificado para la operación y mantenimiento de sus equipos, considerando las necesidades y volumen de trabajo diario mencionado, a fin de cumplir en tiempo y forma con el trabajo solicitado y no retrasar la producción.

- Se debe considerar una unidad para riego con agua tratada en terracerías, evitando en lo posible el levantamiento de polvos que afecten la operación y equipos de la planta, (principalmente el área de sopladores). El agua será proporcionada por la convocante.
- Los licitantes deberán presentar información técnica donde incluyan tablas de rendimiento de los equipos propuestos para la realización del trabajo.

5.- Con relación a los materiales y/o desechos producto del mantenimiento de los equipos del prestador de servicios, tales como son aceites, grasas, trapos, refrigerantes, etc., los cuales son considerados por la Ley General para Prevención y Gestión Integral de los Residuos como residuos peligrosos, el licitante **deberá presentar copia de la documentación que ampare la contratación con la empresa que realice la recolección de dichos residuos peligrosos, la cual deberá contar con registro actualizado por la SEMARNAT así como presentar el certificado de reciclaje**, adjunto a su propuesta técnica.

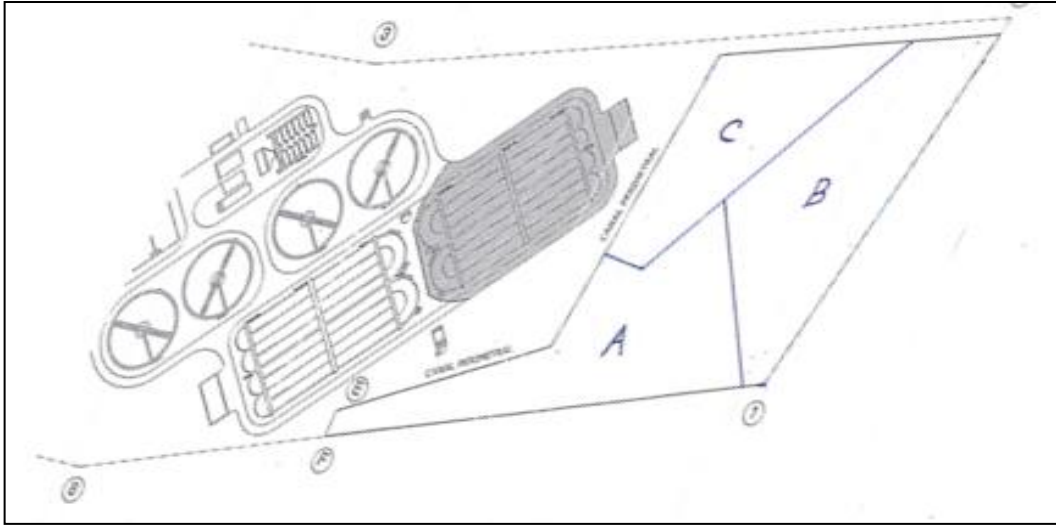

(figura 1.)

A	Área de trabajo
B	Área de confinamiento.
C	Área de material seco para mezcla

#### 4.2 LUGAR DE PRESTACIÓN DE LOS SERVICIOS:

Servicio de estabilización y confinamiento de Biosólidos que se prestará en la planta de tratamiento El Naranja, ubicada en la Fracción A del polígono I y Fracción "E"-2 del Ex ejido Chapultepec, específicamente en la Calle Manuel Ávila Camacho s/n, en el Ex ejido Chapultepec de esta ciudad de Ensenada, Baja California, México

#### 4.3 FECHA DE INICIO, PLAZO DE VIGENCIA DEL CONTRATO Y CONDICIONES DE LOS SERVICIOS:

La vigencia para la prestación del Servicio de Estabilización y Confinamiento de Biosólidos será a partir del día posterior a la notificación de fallo hasta el 31 de Diciembre de 2020.

Se entiende que los servicios serán recibidos a entera satisfacción de "La Convocante" una vez que se realice la inspección de los mismos mediante la supervisión del inicio de los servicios y la que en forma permanente se realice a las actividades desarrolladas a efecto de verificar que los servicios prestados cumplan con las especificaciones y condiciones solicitadas en las presentes bases y las

ofertadas en la propuesta técnica del licitante que serán las mismas que se pacten en el contrato que en su caso se celebre.

La recepción de los servicios para inspección y supervisión en la fecha de inicio estará a cargo de personal técnico de “La Convocante” que a continuación se identifica.

PAQUETE	NOMBRE Y TELEFONO DEL SERVIDOR PUBLICO
ÚNICO	C. Alejandro Figueroa Núñez, Gerente de Saneamiento de Comisión Estatal de Servicios Públicos de Ensenada tel. 01 646 173-76-62.

#### 4.4.- CONDICIONES DE PRECIO

Los servicios ofertados deberán cotizarse y serán pagados en condición de precio fijo y en pesos mexicanos durante la vigencia del contrato.

#### 4.5.- CONDICIONES DE PAGO

El pago del servicio objeto de la presente licitación se realizará de la siguiente manera:

Se pagará la cantidad que corresponda a la semana vencida, dentro de los treinta días naturales siguientes contados a partir de la recepción y revisión de las facturas y demás documentos debidamente requisitados, sin derecho a anticipo alguno, los días establecidos para ello, de acuerdo con la normatividad dictada por el departamento de egresos de “El Órgano Solicitante”.

El licitante deberá presentar las facturas con la firma del supervisor asignado por “El Órgano Solicitante” para su revisión y pago, en las oficinas del departamento de egresos del “El Órgano Solicitante” ubicadas en Avenida Gastélum Número 750, de la Zona Centro, de esta Ciudad de Ensenada, Baja California, para la elaboración del contra recibo correspondiente. Las facturas deberán ser entregadas por el licitante en los horarios autorizados por el departamento de egresos de “El Órgano Solicitante”.

Se realizara el pago parcial por la prestación satisfactoria del servicio objeto de esta licitación, el importe que resulte de aplicar de manera proporcional la semana laborada correspondiente a los servicios que se hayan recibido.

Si el **licitante**, tuviera alguna inconformidad con los pagos que se autoricen o se efectúen, tendrá un plazo de 5 días naturales a partir de la fecha de autorización o expedición del pago para presentar formal reclamación por escrito a “**El Órgano Solicitante**”, en la que deberá exponer las razones objetivas por las que considere

que las deductivas, intereses calculados, bienes controvertidos o cualquier otra circunstancia valorada por “**El Órgano Solicitante**”, para autorizar o determinar el importe del pago, deban ser consideradas. En caso de que dicha reclamación no se presente oportunamente, precluirá el derecho para exigir las aclaraciones respectivas o devolución de las retenciones que se apliquen.

1. Para efectos de comprobación, los datos que se deben considerar para la facturación, son los siguientes:
  - Nombre del “Órgano Solicitante”
  - Dirección
  - Ciudad
  - R.F.C.
  - Numero de contrato
  - Descripción de los servicios
  - Precio unitario (en base a propuesta)
  - Numero de entrega y referencia del mes de entrega
  - Cantidad (en base a propuesta)
  - Fecha de facturación
2. Moneda en que se efectuará el pago: el importe del contrato se pagará en pesos mexicanos.

#### **OTROS:**

- “El Órgano Solicitante” queda plenamente facultado para levantar reportes de incumplimiento de obligaciones, al prestador de servicios cuando este incurra en alguna de ellas. Dichos reportes causarán penalización y dependerán de la gravedad del incumplimiento.
- “El Órgano Solicitante” dará aviso al supervisor designado por el prestador de servicios, haciendo referencia al incumplimiento en que ha incurrido, con el propósito de que dicha situación no se vuelva a presentar y debiendo resarcir los daños ocasionados. Mismo reporte de incumplimiento que será firmado por el supervisor del prestador de servicios. La falta de firma del supervisor no invalidará su contenido y efectos.

#### **5.- MODIFICACIÓN A LAS BASES Y NEGOCIACIÓN DE CONDICIONES:**

5.1.- El Comité en cumplimiento de las disposiciones del artículo 30 de la Ley, siempre que ello no tenga por objeto limitar el número de licitantes, podrá modificar los plazos u otros aspectos establecidos en las bases de la licitación, a partir de la fecha en que sea publicada la convocatoria y hasta inclusive el sexto día natural

previo al acto de presentación y apertura de proposiciones, siempre que se publique un aviso en el Periódico Oficial del Estado, en un diario de circulación estatal y en medios electrónicos, a fin de que los interesados concurren ante la propia convocante para conocer, de manera específica, las modificaciones respectivas; las modificaciones en ningún caso podrán consistir en la sustitución de los servicios convocados originalmente, adición de otros de distintos rubros o en variación significativa de sus características.

No será necesario hacer la publicación del aviso antes referido, cuando las modificaciones deriven de las juntas de aclaraciones, siempre que, a más tardar dentro del plazo señalado se entregue copia del acta respectiva a cada uno de los licitantes que hayan adquirido las bases de la licitación.

5.2.- En cumplimiento de las disposiciones de la fracción VIII del artículo 28 de “La Ley”, se hace del conocimiento de los licitantes que ninguna de las condiciones contenidas en las estas bases de licitación, así como las proposiciones presentadas por los licitantes podrán ser negociadas.

## PREPARACIÓN DE LAS PROPOSICIONES

### 6.- REQUISITOS QUE DEBERÁN CUMPLIR LAS PROPOSICIONES PRESENTADAS:

Todos los documentos que integren la propuesta deberán ser redactados en idioma español, y ser presentados preferentemente en papel membretado del licitante u ostentar sello de la persona física o moral según corresponda, serán claras y detalladas, no deberán establecer ninguna condición, ni emplear abreviaturas o presentar raspaduras o enmendaduras; en cualquier caso debiendo **identificarse plenamente el nombre o razón social del licitante y el de su representante legal según corresponda en términos de las disposiciones de las fracciones del artículo 22 de “La Ley” y 30 de su Reglamento** presentarse firmados por el licitante o su representante legal, las proposiciones serán rechazadas cuando no sean firmadas por persona facultada para ello en la última hoja del documento que las contenga, y en aquellas partes que en su caso, determine el Comité.

La descripción, especificaciones técnicas y condiciones de los servicios incluyendo las condiciones de precio y pago se encuentran en los numerales 4.1, 4.2, 4.3, 4.4 y 4.5 de las presentes bases; los licitantes presentarán sus propuestas técnicas y económicas de acuerdo a dichas especificaciones y condiciones considerando en las mismas la totalidad de los conceptos del paquete único.

El licitante deberá acreditar que los servicios ofertados cumplen con las especificaciones solicitadas, mediante la presentación de su propuesta técnica de conformidad con lo contenido en las presentes bases.

## LA PROPOSICIÓN CONSTARÁ DE LOS SIGUIENTES DOCUMENTOS:

### 6.1.-SOBRE CONTENIENDO LA PROPUESTA TÉCNICA

a) **PROPUESTA TÉCNICA:** Utilizando para ello el formato proporcionado en el **Anexo 1** de estas bases de licitación, la cual deberá presentarse de conformidad con las especificaciones técnicas y condiciones indicadas en los numerales **4.1 al 4.3** de estas bases de licitación. Contendrá una explicación detallada de las características del servicio de Estabilización y Confinamiento de Biosólidos .

En caso de que no se presente este documento debidamente firmado será motivo para desechar la propuesta.

Adjunto a su propuesta técnica **deberá presentar copia de la documentación que ampare la contratación con la empresa que realice la recolección de dichos residuos peligrosos, la cual deberá contar con registro actualizado por la SEMARNAT así como presentar el certificado de reciclaje.**

**Dichos documentos serán indispensables para la evaluación de las propuestas a efecto de verificar que los servicios ofertados por el licitante cumplan con las especificaciones y condiciones solicitadas en las presentes bases, la omisión de su presentación afectará la solvencia de la proposición y será motivo para desecharla.**

**Este documento será rubricado por el servidor público que presida el acto de presentación y apertura de proposiciones y por lo menos un licitante, si asistiere alguno.**

b) **MANIFESTACIÓN FACULTADES:** Documento en el que el licitante por sí mismo o por conducto de su representante legal manifieste que cuenta con facultades para suscribir la propuesta y obligarse en los términos de las disposiciones del artículo 28 del Reglamento de "La Ley", pudiendo utilizar para ello el formato proporcionado en el **Anexo 2** de estas bases de licitación, la cual deberá firmar el licitante o su representante legal según sea el caso de lo contrario será desechada su proposición **Dicho documento será utilizado en la evaluación de las propuestas a efecto de verificar que el licitante cuente con la capacidad legal suficiente para comprometerse en términos del contrato que se derive del presente procedimiento, la omisión de su presentación afectará la solvencia de la proposición y será motivo para desecharla.**

c) **COMPROBANTE PARA ACREDITAR SU DOMICILIO Y REGISTRO FISCAL EN EL ESTADO DE BAJA CALIFORNIA:** Presentar copia simple de la Cédula de Identificación Fiscal, Aviso al Registro Estatal de Causantes en el Estado de Baja California o copia del último pago de sus impuestos estatales.

**Dichos documentos serán utilizados en la evaluación de las propuestas para verificar que el licitante cuente con la capacidad legal suficiente para comprometerse en términos del contrato que se derive del presente procedimiento, la omisión de su presentación afectará la solvencia de la proposición y será motivo para desecharla.**

d) **DECLARACIÓN DE INTEGRIDAD:** En la que el licitante manifieste por sí mismo o por conducto de su Representante Legal que, por si mismos o a través de interpósita persona, se abstendrán de adoptar conductas, para que los servidores públicos induzcan o alteren las evaluaciones de las propuestas, el resultado del procedimiento u otros aspectos que otorguen condiciones más ventajosas con relación a los demás participantes. **Anexo 3** de estas bases, la cual deberá firmar el licitante o su representante legal, de lo contrario será desecheda su proposición.

**Dicho documento será utilizado en la evaluación de las propuestas para verificar que el licitante cuente con la capacidad legal suficiente para comprometerse en términos del contrato que se derive del presente procedimiento, la omisión de su presentación afectará la solvencia de la proposición y será motivo para desecharla.**

e) **MANIFESTACIÓN DE IMPEDIMENTOS LEGALES:** Declarando bajo protesta de decir verdad que el licitante NO se ubica en ninguno de los supuestos previstos en el artículo 49 de “La Ley”, pudiendo utilizar para ello el formato **Anexo 4** de las presentes bases. La cual deberá firmar el licitante o su representante legal, de lo contrario será desecheda su proposición.

**Dicho documento será utilizado en la evaluación de las propuestas para verificar que el licitante cuente con la capacidad legal suficiente para comprometerse en términos del contrato que se derive del presente procedimiento, la omisión de su presentación afectará la solvencia de la proposición y será motivo para desecharla.**

f) **CURRÍCULUM VITAE DEL LICITANTE:** En el que indique la infraestructura con la que cuenta, organigrama, relación de personal técnico y administrativo, descripción de instalaciones señalando la ubicación de sus centros de servicio y su capacidad de cobertura, relación de clientes, y relación de equipo técnico, debiendo acreditar la ubicación de sus instalaciones con un comprobante de domicilio reciente (no anterior a dos meses pudiendo ser recibo de pago de agua, energía eléctrica o teléfono), así mismo deberá acreditar contar con experiencia mínima de un año mediante presentación de copia simple de contratos debidamente formalizados ya sea con dependencias de la administración pública o con la iniciativa privada correspondientes al giro que se pretende contratar, así mismo deberá presentar cédula de identificación fiscal y/o copia simple de su acta constitutiva a efecto de acreditar que el giro u objeto social del licitante concuerde con el servicio que se pretende contratar en la presente licitación, lo anterior con fundamento en lo dispuesto en el último párrafo del artículo 19-BIS-2 de “La Ley”.

**Dichos documentos serán utilizados en la evaluación de las propuestas para verificar que el licitante cuente con la capacidad técnica y administrativa**

suficiente para suministrar los servicios objeto de la presente licitación cumpliendo con las especificaciones y condiciones señaladas en estas bases, la omisión de su presentación afectará la solvencia de la proposición y será motivo para desecharla.

g) **DECLARACION SOBRE COMPROMISOS FISCALES:** Manifestación bajo protesta de decir verdad que el licitante se encuentra al corriente del pago de sus compromisos fiscales, pudiendo utilizar para ello el formato **ANEXO 5** de las presentes bases.

Dicho documento será utilizado en la evaluación de las propuestas para verificar que el licitante cuente con la capacidad legal suficiente para comprometerse en términos del contrato que se derive del presente procedimiento.

h) **ACUSE DE RECIBO DE DOCUMENTOS:** Se recomienda que el licitante integre a su propuesta el formato **Anexo 6** relación de documentos que contiene su protesta técnica que servirá como acuse de recibo de los documentos que integran su propuesta y fueron entregados a “La Convocante”, la no presentación de este documento no será causa para desechar su proposición.

## 6.2.- EL SOBRE CONTENIENDO LA PROPUESTA ECONOMICA:

a) **CATÁLOGO DE CONCEPTOS:** En el que el licitante cotizará los servicios que propone, **indicando precio unitario**, unidad de medida y señalando únicamente el porcentaje de IVA a trasladar. Pudiendo utilizar para ello los formatos proporcionados en el **Anexo 7** de estas bases de licitación, **la cual deberá presentarse de conformidad con las condiciones indicadas en los numerales 4.4 y 4.5** de estas bases de licitación. Dicho documento será utilizado en la evaluación de las propuestas para verificar que los precios de los servicios ofertados son aceptables y que las condiciones económicas sean ofertadas en términos de las establecidas en éstas bases de licitación, la omisión de su presentación afectará la solvencia de la proposición y será motivo para desecharla.

Este documento será rubricado por el servidor público que presida el acto y por lo menos un licitante, si asistiere alguno.

b) **PROPUESTA ECONOMICA:** Proporcionando toda la información contenida en el formato proporcionado en el **Anexo 8** de estas bases de licitación.

Dicho documento será utilizado en la evaluación de las propuestas para verificar que los servicios, sus precios y condiciones sean ofertados en términos de lo establecido en las bases, la omisión de su presentación afectará la solvencia de la proposición y será motivo para desecharla.

Este documento será rubricado por el servidor público que presida el acto y por lo menos un licitante, si asistiere alguno.

**c) ACUSE DE RECIBO DE DOCUMENTOS:** Se recomienda que el licitante integre a su propuesta el formato **Anexo 9** relación de documentos que contiene su protesta económica que servirá como acuse de recibo de los documentos que integran su propuesta y fueron entregados a “La Convocante”, la no presentación de este documento no será causa para desechar su proposición.

### **6.3.- PERIODO DE VIGENCIA DE LA PROPOSICIÓN:**

La proposición tendrá una vigencia obligatoria de cuando menos **60 (sesenta)** días naturales contados a partir de la fecha de su apertura.

En circunstancias excepcionales y debidamente justificadas “La Convocante” podrá solicitar que el licitante extienda el período de validez de sus proposiciones, en tal caso ambas circunstancias habrán de hacerse constar por escrito.

### **7.- IDENTIFICACIÓN DE LAS PROPOSICIONES:**

La proposición será colocada dentro de dos sobres cerrados, uno conteniendo la propuesta técnica y otro la económica los cuales deberán ser debidamente identificados, mismos que el licitante deberá cerrar de manera inviolable.

Estará dirigido al Comité de Adquisiciones de Oficialía Mayor de Gobierno del Estado de Baja California al domicilio ubicado en el tercer piso del edificio del Poder Ejecutivo de Gobierno del Estado, Calzada Independencia #994, Centro Cívico de la ciudad de Mexicali, Baja California; indicarán identificación de la licitación “Contratación del Servicio de Estabilización y Confinamiento de Biosólidos para la Comisión Estatal de Servicios Públicos de Ensenada y el número OM-CESPE-006-2020.

## **8. ACTOS DEL PROCEDIMIENTO**

### **8.1 JUNTA DE ACLARACIONES.**

El Comité podrá celebrar juntas de aclaraciones a efecto de aclarar cualquier aspecto sobre el contenido de las bases de licitación, dando contestación a las dudas planteadas en los cuestionarios que previamente se hayan recibido y a las que fueren formuladas durante el desarrollo de la Junta de Aclaraciones, pudiendo formular preguntas mediante escrito dirigido al Comité de Adquisiciones de Oficialía Mayor de Gobierno del Estado de Baja California, y entregarlo en la Dirección de Adquisiciones de Oficialía Mayor de Gobierno, sita en: tercer piso del edificio del Poder Ejecutivo de Gobierno del Estado, Calzada Independencia #994, Centro Cívico de la ciudad de Mexicali, Baja California, o al siguiente correo electrónico [lulloag@baja.gob.mx](mailto:lulloag@baja.gob.mx).

Para la mejor conducción del acto se recomienda que los cuestionarios sean enviados con 24 horas de antelación a la celebración del acto aclaratorio programado para el día **15 de Enero de 2020 a las 11:00 horas** en sala de juntas

de la Dirección de Adquisiciones de Oficialía Mayor de Gobierno ubicada en el tercer piso del edificio del Poder Ejecutivo de Gobierno del Estado, Calzada Independencia #994, Centro Cívico de la ciudad de Mexicali, Baja California Mexicali, Baja California.

Los cuestionamientos formulados por los interesados y las aclaraciones que se deriven de los mismos, así como las modificaciones que en su caso emita “La Convocante” constarán en el acta que al efecto se formule, misma que será firmada por los asistentes, sin que la falta de firma de alguno de ellos le reste validez o efectos, se entregará copia, y se pondrá al finalizar dicho acto, para efectos de su notificación, a disposición de los licitantes que no hayan asistido, fijándose copia de dicha acta en el pizarrón de avisos instalado en la recepción de la Dirección de Adquisiciones el domicilio indicado en el párrafo que antecede, así mismo se publicará el mismo día en la página de internet de Gobierno del Estado: <https://compras.ebajacalifornia.gob.mx>, por un término no menor de cinco días hábiles; siendo de la exclusiva responsabilidad de los licitantes acudir a enterarse de su contenido y obtener copia de la misma. Dicho procedimiento sustituirá a la notificación personal.

Cualquier modificación a estas bases de licitación, derivada del resultado de la junta de aclaraciones será considerada como parte integrante de las propias bases de licitación, y se harán del conocimiento de todos los licitantes en los términos del artículo 30 de “La Ley”.

### **8.2.1 MODIFICACIONES A LAS BASES DE LICITACIÓN:**

Con fundamento en lo dispuesto por el artículo 30 de “La Ley”, siempre que ello no tenga por objeto limitar el número de licitantes, “La Convocante” podrá modificar los plazos u otros aspectos establecidos en la convocatoria o en las presentes bases de licitación, a partir de la fecha en que sea publicada la convocatoria y hasta inclusive el sexto día natural previo al acto de presentación y apertura de proposiciones, dichas modificaciones en ningún caso podrán consistir en la sustitución de los bienes convocados originalmente, adición de otros de distintos rubros o en variación significativa de sus características.

Cualquier modificación a estas bases de la licitación, derivada del resultado de la junta de aclaraciones será considerada como parte integrante de las propias bases de licitación, y se harán del conocimiento de todos los licitantes en los términos de “La Ley”.

## **8.2 ACTO DE PRESENTACIÓN Y APERTURA DE PROPOSICIONES**

Las proposiciones deberán ser presentadas por los licitantes, conforme a lo indicado en el artículo 31 de “La Ley” el día **21 de Enero de 2020 a las 10:00 horas** en la sala de juntas de la Dirección de Adquisiciones de Oficialía Mayor de Gobierno, sita en:

tercer piso del edificio del Poder Ejecutivo de Gobierno del Estado, Calzada Independencia #994, Centro Cívico de la ciudad de Mexicali, Baja California, o enviarlas por servicio postal o mensajería quedando bajo la responsabilidad de los licitantes que sean entregadas con acuse de recibo en su debida oportunidad.

El acto se llevará conforme a lo señalado en el artículo 32 de “La Ley” y 33 al 35 de su Reglamento de acuerdo a lo siguiente:

El acto de presentación y apertura de proposiciones será presidido por el servidor público designado por “La Convocante”, quien será el único facultado para aceptar o desechar las propuestas y, en general, para tomar todas las decisiones durante la realización del acto.

“La convocante” realizará el acto de presentación y apertura de proposiciones en su primera etapa a las **10:00 horas del día 21 de Enero de 2020** en la sala de juntas de la Dirección de Adquisiciones de Oficialía Mayor de Gobierno, sita en: tercer piso del edificio del Poder Ejecutivo de Gobierno del Estado, Calzada Independencia #994, Centro Cívico de la ciudad de Mexicali, Baja California, en el que los licitantes presentes entregarán en sobre cerrado sus proposiciones a quien presida el acto, posteriormente se registrarán las que en su caso se hayan recibido mediante el servicio postal o mensajería, durante el evento la revisión de la documentación presentada se efectuará en forma cuantitativa, sin entrar al análisis detallado de su contenido y se desecharán las que hubieren omitido la presentación de alguno de los requisitos exigidos.

Por lo menos un licitante, si asistiere alguno, y los servidores públicos representantes de “La Convocante” presentes, rubricarán las partes de las propuestas técnicas presentadas que previamente se hayan determinado en las bases de licitación, así como los correspondientes sobres cerrados que contengan las propuestas económicas de los licitantes, incluidos los de aquellos cuyas propuestas técnicas hubieren sido desechadas, quedando en custodia de “La Convocante”.

De estimarlo necesario se podrá señalar nuevo lugar, fecha y hora en que se dará apertura a las propuestas económicas.

Se levantará acta de la primera, en la que se harán constar las propuestas técnicas aceptadas para su análisis, así como las que hubieren sido desechadas y las causas que lo motivaron; el acta será firmada por los asistentes y se pondrá a su disposición o se les entregará copia de la misma, la falta de firma de algún licitante no invalidará su contenido y efectos, poniéndose a partir de esa fecha a disposición de los que no hayan asistido, fijándose copia de dicha acta en el pizarrón de avisos instalado en la recepción de “La Convocante” en el domicilio ya indicado, así mismo se publicará el mismo día en la página de internet de Gobierno del Estado: <https://compras.ebajacalifornia.gob.mx>, por un término no menor de cinco días hábiles; siendo de la exclusiva responsabilidad de los licitantes acudir a enterarse de

su contenido y obtener copia de la misma. Dicho procedimiento sustituirá a la notificación personal.

“La Convocante” procederá a realizar el análisis detallado de las propuestas técnicas aceptadas, debiendo dar a conocer el resultado a los licitantes en la segunda etapa, previo a la apertura de las propuestas económicas.

El acto de presentación y apertura de proposiciones segunda etapa tendrá verificativo a las **13:00 horas del día 27 de Enero de 2020** en la Sala de Juntas de juntas de la Dirección de Adquisiciones de Oficialía Mayor de Gobierno, sita en: tercer piso del edificio del Poder Ejecutivo de Gobierno del Estado, Calzada Independencia #994, Centro Cívico de la ciudad de Mexicali, Baja California. Una vez conocido el resultado técnico, se procederá a la apertura de las propuestas económicas de los licitantes cuyas propuestas técnicas no hubieren sido desechadas, y se dará lectura al importe de las propuestas que cubran los requisitos exigidos. Por lo menos un licitante, si asistiere alguno y los servidores públicos representantes de “La Convocante” presentes rubricarán las propuestas económicas.

Se levantará acta de la segunda etapa, en la que se harán constar las propuestas económicas aceptadas para su análisis, así como las que hubieren sido desechadas y las causas que lo motivaron y los fundamentos que sustenten la determinación; el acta será firmada por los asistentes y se pondrá a su disposición o se les entregará copia de la misma, la falta de firma de algún licitante no invalidará su contenido y efectos, poniéndose a partir de esa fecha a disposición de los que no hayan asistido, fijándose copia de dicha acta en el pizarrón de avisos instalado en la recepción de “La Convocante” en el domicilio ya indicado, así mismo se publicará el mismo día en la página de internet de Gobierno del Estado: <https://compras.ebajacalifornia.gob.mx>, por un término no menor de cinco días hábiles; siendo de la exclusiva responsabilidad de los licitantes acudir a enterarse de su contenido y obtener copia de la misma. Dicho procedimiento sustituirá a la notificación personal.

Se señalará lugar, fecha y hora en que se dará a conocer el fallo de la licitación; esta fecha deberá quedar comprendida dentro de los veinte días naturales siguientes a la fecha de inicio de la primera etapa, y podrá diferirse siempre que el nuevo plazo fijado no exceda de veinte días naturales contados a partir del plazo establecido originalmente para el fallo, lo cual quedará asentado en el acta correspondiente a esta segunda etapa, para efectos de su notificación. También podrá hacerlo durante la evaluación técnica dentro del plazo indicado, notificando a los licitantes la nueva fecha. En ambos casos, no será necesario publicarlo en el Periódico Oficial del Estado.

“La Convocante” procederá a realizar la evaluación detallada de las ofertas económicas aceptadas comparando las condiciones ofrecidas por los licitantes en los cuadros comparativos que al efecto prepare, verificando que las mismas cumplan con los requisitos solicitadas en las bases concursales y formulará el

dictamen a que alude el artículo 33 de “La Ley” mismo que servirá como fundamento al fallo del procedimiento.

En los casos en que “La Convocante” advierta una notoria diferencia entre el precio de los servicios propuestos por el licitante y su costo en el mercado, podrá desechar la propuesta por estimarla insolvente de acuerdo a lo previsto en el artículo 36 del “Reglamento”.

## 9. CRITERIOS DE EVALUACIÓN DE LAS PROPUESTAS:

Una vez realizada la revisión cuantitativa de las propuestas “La Convocante” procederá a realizar el análisis detallado de las propuestas aceptadas de acuerdo a los siguientes criterios de evaluación:

a).- **REVISIÓN DOCUMENTAL.**- Verificación de la información contenida en los documentos presentados a efecto de determinar la solvencia de la propuesta en cuanto a los elementos de capacidad legal, técnica y administrativa.

b).- **VERIFICACIÓN DE LA PROPUESTA TÉCNICA DETALLADA**, a efecto de verificar que los servicios y condiciones propuestas por el licitante cumplan con las especificaciones y condiciones indicadas en estas bases, entendiéndose como estas últimas los elementos de oportunidad, calidad y garantías de los servicios propuestos.

c).- **ANÁLISIS DE LOS PRECIOS OFERTADOS.**- Con referencia en el precio de los servicios propuestos por el licitante y su costo en el mercado, el Comité determinará la solvencia de la proposición económica; en caso de que no se indique el precio unitario en moneda nacional o la condición de precio fijo será causa suficiente para desechar la propuesta.

Cuando se presente un error de cálculo, sólo habrá lugar a su rectificación por parte de “La Convocante”, cuando la corrección no implique la modificación de precios unitarios. En caso de discrepancia entre las cantidades escritas con letra y con número, prevalecerá la cantidad con letra, por lo que de presentarse errores en las cantidades o volúmenes solicitados, éstos podrán corregirse. Las correcciones se harán constar en el dictamen a que se refiere el artículo 33 de “La Ley”, si el licitante no acepta la corrección de la propuesta, ésta se desechará, o sólo las partidas que sean afectadas por el error.

Si derivado de la evaluación económica se obtuviera un empate en el precio de dos o más proposiciones la adjudicación se hará mediante el procedimiento de insaculación (sorteo manual) que celebre “La Convocante” en el propio acto de fallo el cual consistirá en la participación de un boleto por cada propuesta que resulte empatada los cuales serán depositados en una urna, de la que se extraerá el boleto del licitante ganador.

En la evaluación de las proposiciones presentadas, en ningún caso se utilizarán mecanismos de puntos o porcentajes.

No será objeto de evaluación, las condiciones establecidas en las bases de licitación que tengan como propósito facilitar la presentación de las proposiciones y agilizar la conducción de los actos, la inobservancia por parte de los licitantes respecto a dichas condiciones o requisitos no será motivo para desechar sus propuestas.

## **10. DESCALIFICACIÓN A UN LICITANTE:**

En la evaluación de las proposiciones se descalificará a los licitantes que incurran en alguna de las siguientes irregularidades:

a).- El incumplimiento de alguno de los requisitos establecidos en las bases de licitación que afecte la solvencia de la propuesta, de acuerdo a lo dispuesto por la fracción V del artículo 28 de “La Ley”.

No será objeto de evaluación, las condiciones establecidas por la convocante que tengan como propósito facilitar la presentación de las proposiciones y agilizar la conducción de los actos de la licitación; así como cualquier otro requisito, cuyo incumplimiento por sí mismo, no afecte la solvencia de las propuestas. La inobservancia por parte de los licitantes respecto a dichos requisitos no será motivo para desechar sus propuestas.

b).- Si se comprueba que algún licitante hubiere acordado con otro u otros elevar los precios de los servicios materia de la licitación o intervino en cualquier acuerdo que tenga por objeto obtener una ventaja sobre los demás licitantes, de acuerdo a lo dispuesto por la fracción V del artículo 28 de “La Ley”.

c).- Se compruebe que el licitante se encuentra en alguno de los supuestos contenidos en el artículo 49 de “La Ley”.

## **11. CRITERIOS DE ADJUDICACIÓN:**

La adjudicación será por paquete completo al o los licitantes que reúnan las condiciones legales, técnicas y económicas requeridas en estas bases y que garanticen satisfactoriamente el cumplimiento de las obligaciones respectivas, y cuyo precio ofertado sea él más bajo de entre las propuestas económicas aceptadas.

Si resultare que dos o más proposiciones son solventes, porque satisfacen la totalidad de los requerimientos solicitados por la convocante, el contrato se adjudicará a quien presente la proposición cuyo precio sea más bajo, incluyendo en su caso, los porcentajes previstos en los artículos 8 y la fracción III del artículo 23 de “La Ley”.

En caso de que el precio sea el mismo, se adjudicará mediante el procedimiento de insaculación a que alude el artículo 33 de “La Ley”.

## 12. FALLO DE LA LICITACIÓN:

El Fallo de la Licitación se dará a conocer en junta pública el día **29 de Enero de 2020 a las 13:00 horas** en la que se dará a conocer el resultado de la evaluación de las propuestas así mismo se comunicará al licitante ganador la fecha y hora para la celebración del contratos respectivo.

## 13. MOTIVOS PARA DECLARAR DESIERTA O CANCELAR LA LICITACIÓN O ALGUNA DE LAS PARTIDAS INCLUIDA EN LA MISMA:

**13.1.** “La Convocante” podrá declarar desierta la licitación o alguna de las partidas y emitirá una segunda convocatoria o invitación a cuando menos tres personas según corresponda cuando no exista alguna propuesta que hubiese cubierto los requisitos solicitados en las bases, o sus precios no sean aceptables conforme a la investigación de precios realizada, lo anterior por cada partida en lo individual, los resultados de dicha investigación se incluirá en el dictamen a que alude el artículo 33 de “La Ley” y se hará del conocimiento de los licitantes en el fallo correspondiente.

**13.2.** “La Convocante” podrá cancelar la licitación o alguna de las partidas y emitirá una segunda convocatoria o invitación a cuando menos tres personas según corresponda en los siguientes casos:

a).- Por caso fortuito o fuerza mayor.- Entendiéndose como caso fortuito a los hechos producidos por la naturaleza imprevisibles e insuperables y fuerza mayor a los hechos producidos por el hombre que resulten irresistibles considerando aquellos impedimentos que resultan de una orden o de una prohibición que emane de autoridad competente, en ese rubro quedan comprendidas las leyes y decretos que afecten un producto prohibiendo su importación o exportación y que, por consiguiente, lo sustraen a las convenciones privadas.

b).- Cuando existan circunstancias, debidamente justificadas que extingan la necesidad de contratar los servicios, y que de continuarse con el procedimiento de contratación se pudiera ocasionar un daño o perjuicio a “La Convocante”. La determinación de dar por cancelada la licitación o partida, constará por escrito y se precisará el acontecimiento que motiva la decisión, la cual se hará del conocimiento de los licitantes.

## 14. FIRMA DEL CONTRATO:

La adjudicación del contrato obligará a “La Convocante” y a la persona en quien hubiere recaído, a formalizar el contrato dentro de los veinte días naturales siguientes al de la notificación del fallo, siendo en este caso un contrato abierto.

Si la persona adjudicada en el fallo correspondiente no firmare el contrato por causas imputables a ella misma, dentro del plazo a que se refiere el párrafo anterior,

“La Convocante” podrá, sin necesidad de un nuevo procedimiento, adjudicar el contrato al licitante que haya presentado la siguiente proposición solvente más baja, de conformidad con lo asentado en el dictamen a que se refiere el artículo 33 de “La Ley”, y así sucesivamente en caso de que este último no acepte la adjudicación, siempre que la diferencia en precio con respecto a la propuesta que inicialmente hubiere resultado ganadora, no sea superior al diez por ciento.

Los derechos y obligaciones que se deriven de los contratos no podrán cederse en forma parcial ni total en favor de cualquier otra persona, con excepción de los derechos de cobro, en cuyo caso se deberá contar con el consentimiento de “La Convocante”.

En el supuesto de que el licitante ganador no formalice el contrato por causas imputables al mismo, será sancionado en los términos de los artículos 58 y 59 fracción I de “La Ley”.

El licitante ganador se compromete a guardar la confidencialidad debida y por ende, a no divulgar ni dar a conocer a terceros distintos de “La Convocante” la información que con motivo de la celebración del contrato respectivo llegue a tener acceso.

**15. GARANTÍAS QUE DEBEN CONSTITUIRSE:** El licitante adjudicado deberá constituir garantía de cumplimiento del contrato en los siguientes términos:

**15.1.- GARANTIA DE CUMPLIMIENTO DEL CONTRATO.-** Deberá constituirse por el porcentaje que corresponda del total del contrato de acuerdo a las disposiciones de las Normas y Políticas para el Establecimiento de Garantías en Materia de Adquisiciones de Bienes y Prestación de Servicios publicadas en el Periódico Oficial del Estado de Baja California el día 23 de septiembre de 2005 en relación directa con el artículo 26 inciso b) último párrafo de la constitución Política de los Estados Unidos Mexicanos y artículos 2 fracción III y 3 de la Ley para Determinar el Valor de la Unidad de Medida y Actualización , mediante póliza de fianza emitida por institución mexicana legalmente autorizada y entregarse a “**La Convocante**” dentro de los 10 (diez) días naturales contados a partir de la fecha en que se hubiese firmado el contrato, de acuerdo a la siguiente tabla:

Monto del Pedido o Contrato en UMAS sin I.V.A.	% Mínimo de Garantía
De 0 umas a 2,000 umas	No Aplica
De 2,000.01 umas a 4,000 umas	10
De 4,000.01 umas a 13,000 umas	10
De 13,000.01 umas en adelante	15

La garantía de cumplimiento se otorgará a favor de la Comisión Estatal de Servicios Públicos de Ensenada y quedará sujeta a las condiciones siguientes:

- a) Garantizará el exacto cumplimiento de todas las cláusulas del contrato y responderá por todas y cada una de las obligaciones asumidas así como de los defectos o vicios ocultos de los servicios prestados.
- b) Estará vigente hasta que los servicios hayan sido recibidos en su totalidad por el “órgano solicitante” y durante el lapso de un año siguiente a su recepción, para responder de cualquier responsabilidad que resulte a cargo del prestador de los servicios, en favor del “órgano solicitante” derivada del contrato.
- c) En caso de prórroga
- d) de la vigencia del contrato, se entenderá que la
- e) de fianza respectiva quedará prorrogada en concordancia con lo anterior, si la misma resulta por causa imputable al Proveedor.
- f) Para que sea cancelada la fianza será requisito indispensable la autorización de conformidad y por escrito del “órgano solicitante”.
- g) La fianza estará vigente durante la substanciación de todos los recursos o ejercicio de las acciones legales que se interpongan, y hasta que se dicte resolución definitiva por autoridad o tribunal competente.
- h) Que la afianzadora acepte expresamente someterse a los procedimientos de ejecución previstos en la Ley Federal de Instituciones de Fianzas, para la efectividad de las fianzas.

## 16. PENAS CONVENCIONALES:

En el contrato respectivo se pactarán penas convencionales para el caso de incumplimiento al contrato de acuerdo a las disposiciones de la Norma que establece los Lineamientos para la Aplicación y cálculo de Penas Convencionales en las Contrataciones de Bienes y Servicios de la Administración Pública de Baja California, publicada en el Periódico Oficial del Estado de Baja California el día 23 de septiembre de 2005, por lo que en caso de que el prestador de servicios incumpla con los servicios contratados, se le sancionará con una pena convencional del equivalente al 1% (uno por ciento) del pago correspondiente por cada día natural de retraso hasta agotar el límite máximo de aplicación de la pena convencional, equivalente al 10% (diez por ciento) del monto total del Contrato. Dicha pena se le descontará al prestador de servicios de las liquidaciones que deban hacersele.

## 17. MODIFICACION DEL CONTRATO:

“La Convocante” podrá, dentro de su presupuesto aprobado y disponible, bajo su responsabilidad y por razones fundadas y explícitas, acordar el incremento en la cantidad de servicios solicitados mediante modificaciones al contrato, dentro de los doce meses posteriores a su firma, siempre que el monto total de las modificaciones no rebase, en conjunto, el veinte por ciento del monto o cantidad de los conceptos y volúmenes establecidos originalmente en el mismo y el precio de los servicios sea igual al pactado originalmente.

Cualquier modificación al contrato se formalizará por escrito, los instrumentos legales respectivos serán suscritos por el servidor público que lo haya hecho en el contrato, quien lo sustituya o quien esté facultado para ello.

## **18. RESCISION ADMINISTRATIVA DEL CONTRATO**

“El órgano solicitante” podrá rescindir administrativamente el contrato sin necesidad de obtener resolución judicial en cualquier momento por incumplimiento a los compromisos pactados en el mismo. Dicha rescisión operará de pleno derecho, bastando para ello con que “El órgano solicitante” cumpla el procedimiento establecido en el artículo 53 de “La Ley” y 66 del “Reglamento”.

En caso de incumplimiento o violación por parte del Proveedor a cualquiera de las obligaciones consignadas a su cargo en el contrato, “El Órgano Solicitante” podrá optar entre exigir el cumplimiento o la rescisión administrativa del mismo, aplicando en ambos casos las penalizaciones que correspondan.

## **19. OTRAS ESTIPULACIONES**

- a) Ninguna de las condiciones contenidas en las bases de licitación o en las ofertas presentadas podrán ser negociadas.
- b) En caso de violación de derechos a la propiedad industrial la responsabilidad correrá a cargo del licitante.

## **20. INCONFORMIDADES:**

La autoridad competente para recibir y resolver cualquier inconformidad derivada de la presente licitación pública, es la Secretaría de la Honestidad y la Función Pública, de conformidad con las disposiciones de la Ley de Adquisiciones, Arrendamientos y Servicios para el Estado de Baja California y su Reglamento, Ley de Responsabilidades de los Servidores Públicos y Ley del Procedimiento para los Actos de la Administración Pública del Estado de Baja California; los licitantes podrán inconformarse ante la Secretaría antes mencionada, en los términos del Capítulo Séptimo de la Ley de Adquisiciones, Arrendamientos y Servicios para el Estado de Baja California.

## **21. DOCUMENTOS DE LICITACIÓN**

En los documentos que integran las estas bases de licitación se detallan los servicios requeridos, el procedimiento de licitación y las condiciones contractuales; formando parte integrante de las mismas los siguientes anexos:

- “Anexo 1” Propuesta Técnica
- “Anexo 2” Manifiesto de Facultades
- “Anexo 3” Declaración de Integridad
- “Anexo 4” Manifiesto de impedimentos legales
- “Anexo 5” Manifestación sobre compromisos fiscales
- “Anexo 6” Acuse de recibido de documentos presentados en propuesta técnica
- “Anexo 7” Catálogo de Conceptos
- “Anexo 8” Propuesta Económica
- “Anexo 9” Acuse de recibo de documentos presentados en propuesta económica.

El licitante deberá examinar minuciosamente y de manera previa a la presentación de sus proposiciones, todas y cada una de las instrucciones, formatos, condiciones y especificaciones que figuren en estas bases de licitación y sus anexos, si en su propuesta omite presentar información o documentos requeridos en las bases de licitación y sus anexos, o presenta una proposición que no se ajuste a lo requerido, y ello influya en la solvencia de su propuesta, esta será desechada.

# ANEXOS

## ANEXO 1 PROPUESTA TECNICA

(HOJA MEMBRETADA)

<b>LICITANTE:</b>	
<b>DOMICILIO:</b>	
<b>REPRESENTANTE LEGAL:</b>	

### SERVICIO

Paquete Único	Especificaciones Técnicas y condiciones de los servicios propuestos por el licitante	Unidad de medida
1		

### LISTADO DE MAQUINARIA PARA PRESTAR EL SERVICIO

Paquete Único	Tipo de maquinaria	Modelo y Numero de serie	Descripción de Equipo
1			

### LISTADO DE MAQUINARIA DE REEMPLAZO

Paquete Único	Tipo de maquinaria	Modelo y Numero de serie	Descripción de Equipo
1			

**NOMBRE Y FIRMA DEL LICITANTE  
O SU REPRESENTANTE LEGAL**

Nota: El presente formato podrá ser reproducido por cada participante en el modo que estime conveniente, debiendo respetar su contenido esencial.

**ANEXO 2**  
**DECLARACIÓN DE FACULTADES**

\_\_\_\_\_ MANIFIESTO BAJO PROTESTA DE DECIR VERDAD, QUE  
LOS DATOS AQUI ASENTADOS SON CIERTOS Y HAN SIDO DEBIDAMENTE VERIFICADOS, ASI  
COMO QUE CUENTO CON FACULTADES SUFICIENTES PARA SUSCRIBIR LA PROPUESTA EN  
EL PRESENTE CONCURSO A NOMBRE Y REPRESENTACION DE  
\_\_\_\_\_.

No. DE LICITACION:

REGISTRO FEDERAL DE CONTRIBUYENTES:

DOMICILIO:

CALLE Y NÚMERO:

COLONIA:

MUNICIPIO:

CODIGO POSTAL:

ENTIDAD FEDERATIVA:

TELEFONO:

FAX:

No. DE ESCRITURA PÚBLICA EN LA QUE CONSTA SU ACTA CONSTITUTIVA:

FECHA DE ESCRITURA PÚBLICA:

NOMBRE, NÚMERO Y LUGAR DE NOTARIO PUBLICO ANTE EL CUAL SE DIO FE DE LA MISMA:

RELACION DE ACCIONISTAS:

APELLIDO PATERNO

APELLIDO MATERNO

NOMBRE (S)

DESCRIPCION DEL OBJETO SOCIAL:

DATOS DE INSCRIPCIÓN EN EL REGISTRO PÚBLICO DE LA PROPIEDAD Y DEL COMERCIO:

REFORMAS AL ACTA CONSTITUTIVA:

NOMBRE DEL APODERADO O REPRESENTANTE:

DATOS DEL DOCUMENTO MEDIANTE EL CUAL ACREDITA SU PERSONALIDAD Y  
FACULTADES:

ESCRITURA PÚBLICA:

FECHA:

NOMBRE, NÚMERO Y LUGAR DEL NOTARIO PUBLICO ANTE EL CUAL SE OTORGO:

DATOS DE INSCRIPCIÓN EN EL REGISTRO PÚBLICO DE LA PROPIEDAD Y DEL COMERCIO

(LUGAR Y FECHA)  
PROTESTO LO NECESARIO

\_\_\_\_\_  
FIRMA

---

**ANEXO 3**  
**DECLARACIÓN DE INTEGRIDAD**  
**(PERSONAS FÍSICAS)**

FECHA

COMITÉ DE ADQUISICIONES, ARRENDAMIENTOS  
Y SERVICIOS DE OFICIALÍA MAYOR DE GOBIERNO  
DEL ESTADO DE BAJA CALIFORNIA  
PRESENTE.-

El que suscribe en mi calidad de licitante en el procedimiento de licitación pública regional número \_\_\_\_\_ manifiesto bajo protesta de decir verdad que por mí mismo o a través de interpósita persona, me abstendré de adoptar conductas, para que los servidores públicos de “La Convocante” induzcan o alteren las evaluaciones de las propuestas, el resultado del procedimiento u otros aspectos que otorguen condiciones más ventajosas con relación a los demás participantes.

ATENTAMENTE.-

NOMBRE Y FIRMA DEL LICITANTE

Nota: El presente formato podrá ser reproducido por cada participante en el modo que estime conveniente, debiendo respetar su contenido esencial.

---

**ANEXO 3**  
**DECLARACION DE INTEGRIDAD**  
(PERSONAS FISICAS O MORALES POR CONDUCTO DE  
REPRESENTANTE LEGAL)

FECHA

COMITÉ DE ADQUISICIONES, ARRENDAMIENTOS  
Y SERVICIOS DE OFICIALÍA MAYOR DE GOBIERNO  
DEL ESTADO DE BAJA CALIFORNIA  
PRESENTE.-

El que suscribe en mi calidad de Representante Legal de \_\_\_\_\_  
quien participa en el procedimiento de licitación pública número \_\_\_\_\_  
manifiesto bajo protesta de decir verdad que el suscrito, mi representad\_\_\_,  
asociados y personal a su cargo por nosotros mismos o a través de interpósita  
persona, nos abstendremos de adoptar conductas, para que los servidores  
públicos de “La Convocante” induzcan o alteren las evaluaciones de las  
propuestas, el resultado del procedimiento u otros aspectos que otorguen  
condiciones más ventajosas con relación a los demás participantes.

ATENTAMENTE.-

NOMBRE Y FIRMA DEL REPRESENTANTE LEGAL

Nota: El presente formato podrá ser reproducido por cada participante en el  
modo que estime conveniente, debiendo respetar su contenido esencial.

---

**ANEXO 4**  
**DECLARACION DE IMPEDIMENTOS LEGALES**  
**(PERSONAS FISICAS)**

FECHA

COMITÉ DE ADQUISICIONES, ARRENDAMIENTOS  
Y SERVICIOS DE OFICIALÍA MAYOR DE GOBIERNO  
DEL ESTADO DE BAJA CALIFORNIA  
PRESENTE.-

El que suscribe en mi calidad de licitante en el procedimiento de licitación pública número \_\_\_\_\_ declaro bajo protesta de decir verdad que conozco el contenido y alcances de las disposiciones del artículo 49 de la Ley de Adquisiciones, Arrendamientos y Servicios para el Estado de Baja California y que no me encuentro en ninguno de los supuestos contenidos en dicho precepto legal.

ATENTAMENTE.-

NOMBRE Y FIRMA DEL LICITANTE

Nota: El presente formato podrá ser reproducido por cada participante en el modo que estime conveniente, debiendo respetar su contenido esencial.

**ANEXO 4**  
**DECLARACIÓN DE IMPEDIMENTOS LEGALES**  
(PERSONAS FÍSICAS O MORALES POR CONDUCTO DE  
REPRESENTANTE LEGAL)

FECHA

COMITÉ DE ADQUISICIONES, ARRENDAMIENTOS  
Y SERVICIOS DE OFICIALÍA MAYOR DE GOBIERNO  
DEL ESTADO DE BAJA CALIFORNIA  
PRESENTE.-

El que suscribe en mi calidad de Representante Legal de \_\_\_\_\_  
quien participa en el procedimiento de licitación pública número \_\_\_\_\_  
manifiesto bajo protesta de decir verdad que conocemos el contenido y  
alcances de las disposiciones del artículo 49 de la Ley de Adquisiciones,  
Arrendamientos y Servicios para el Estado de Baja California y que el suscrito,  
mi representad\_\_\_, asociados y personal a su cargo no nos encontramos en  
ninguno de los supuestos contenidos en dicho precepto legal.

ATENTAMENTE.-

NOMBRE Y FIRMA REPRESENTANTE LEGAL

Nota: El presente formato podrá ser reproducido por cada participante en el  
modo que estime conveniente, debiendo respetar su contenido esencial.

---

**ANEXO 5**  
**MANIFESTACION SOBRE COMPROMISOS FISCALES**  
**(PERSONAS FISICAS)**

FECHA

COMITÉ DE ADQUISICIONES, ARRENDAMIENTOS  
Y SERVICIOS DE OFICIALÍA MAYOR DE GOBIERNO  
DEL ESTADO DE BAJA CALIFORNIA  
PRESENTE.-

El que suscribe en mi calidad de licitante en el procedimiento de licitación pública número \_\_\_\_\_ declaro bajo protesta de decir verdad que el suscrito se encuentra al corriente del pago de sus compromisos fiscales.

ATENTAMENTE.-

NOMBRE Y FIRMA DEL LICITANTE

Nota: El presente formato podrá ser reproducido por cada participante en el modo que estime conveniente, debiendo respetar su contenido esencial.

---

**ANEXO 5**  
**MANIFESTACIÓN SOBRE COMPROMISOS FISCALES**  
(PERSONAS FISICAS O MORALES POR CONDUCTO DE  
REPRESENTANTE LEGAL)

FECHA

COMITÉ DE ADQUISICIONES, ARRENDAMIENTOS  
Y SERVICIOS DE OFICIALÍA MAYOR DE GOBIERNO  
DEL ESTADO DE BAJA CALIFORNIA  
PRESENTE.-

El que suscribe en mi calidad de Representante Legal de \_\_\_\_\_  
quien participa en el procedimiento de licitación pública número \_\_\_\_\_  
manifiesto bajo protesta de decir verdad que mi representada se encuentra al  
corriente del pago de sus compromisos fiscales.

ATENTAMENTE.-

NOMBRE Y FIRMA REPRESENTANTE LEGAL

Nota: El presente formato podrá ser reproducido por cada participante en el  
modo que estime conveniente, debiendo respetar su contenido esencial.

## ANEXO 6 ACUSE DE RECIBO DE DOCUMENTOS

Mexicali, Baja California a \_\_ de \_\_\_\_\_ del 2020.

Por medio del presente y en relación con la Licitación Pública Regional No. \_\_\_\_\_ se hace entrega formal de la proposición presentada por \_\_\_\_\_, que consta de UN sobre que contiene la Propuesta Técnica de conformidad con lo siguiente:

### **SOBRE CONTENIENDO LA PROPUESTA TÉCNICA:**

Punto de las bases 6.1

Tipo de Documento

A	Formato de Propuesta técnica detallada en original <b>(anexo 1)</b>
B	Formato de Manifestación de contar con facultades para suscribir la propuesta <b>(anexo 2)</b>
C	Cédula de identificación fiscal, Aviso al Registro Estatal de Causantes en el Estado de Baja California o Copia del último pago de impuestos estatales
D	Declaración de Integridad <b>(anexo 3)</b>
E	Declaración de impedimentos legales <b>(anexo 4)</b>
F	Currículum vitae del licitante
G	Declaración sobre compromisos fiscales <b>(anexo 5)</b>

NOMBRE Y FIRMA DEL LICITANTE  
O SU REPRESENTANTE LEGAL

## ANEXO 7 CATALOGO DE CONCEPTOS

HOJA MEMBRETADA)

LICITANTE:	
DOMICILIO:	
REPRESENTANTE LEGAL:	

Paquete Unico	DESCRIPCION DEL SERVICIO	Unidad de medida	Precio unitario
1		M3	
	PORCENTAJE DE IVA A TRASLADAR		

PRESUPUESTO MÍNIMO:  
PRESUPUESTO MÁXIMO:

- La propuesta incluye todos los costos directos y sobrecostos relacionados para brindar el servicio.
- Esta propuesta es a precios fijos
- Indicar que el periodo de vigencia de la oferta, 60 días naturales, después de la apertura de la propuesta económica.

NOMBRE Y FIRMA DEL LICITANTE  
O SU REPRESENTANTE LEGAL

Nota: El presente formato podrá ser reproducido por cada participante en el modo que estime conveniente, debiendo respetar su contenido esencial.

## ANEXO 8 PROPUESTA ECONOMICA

COMITÉ DE ADQUISICIONES, ARRENDAMIENTOS  
Y SERVICIOS DE OFICIALÍA MAYOR DE GOBIERNO  
DEL ESTADO DE BAJA CALIFORNIA  
PRESENTE.-

Una vez examinadas las instrucciones de cotización y las especificaciones, incluyendo sus modificaciones, por medio de la presente los suscritos ofrecemos prestar el Servicio de \_\_\_\_\_ para \_\_\_\_\_ (ÓRGANO SOLICITANTE) \_\_\_\_\_, de acuerdo a las especificaciones correspondientes al PAQUETE UNICO incluidos en el catálogo de conceptos respectivo, de acuerdo a lo siguiente:

PAQUETE UNICO Por la suma total de: \$ \_\_\_\_\_ Son ( \_\_\_\_\_ ) **sin incluir** el I.V.A. o por el monto que se determine con arreglo a los incrementos o reducciones que el comprador determine.

Asimismo, el porcentaje de Impuesto al Valor Agregado a trasladar es por el \_\_\_\_\_ % ( \_\_\_ por ciento).

De igual manera, aceptada nuestra oferta, expediremos a su favor una garantía de cumplimiento, por un importe equivalente al porcentaje que corresponda del total del contrato de acuerdo a las Normas y Políticas para el Establecimiento de Garantías en materia de Adquisiciones de Bienes y Prestación de Servicios publicadas en el Periódico Oficial del Estado de Baja California el 23 de septiembre de 2005.

Convenimos además en mantener esta oferta por un periodo de **30 días** naturales a partir de la fecha fijada para la apertura de las mismas; oferta que nos obliga y podrá ser aceptada en cualquier momento antes de que expire el periodo ya indicado.

Esta oferta, junto con su aceptación por escrito, incluida la notificación de adjudicación, constituirá una promesa de contrato obligatorio hasta que se prepare y suscriba un contrato formal.

\_\_\_\_\_ a \_\_\_\_\_ de \_\_\_\_\_ del 2020.

\_\_\_\_\_  
(NOMBRE, FIRMA Y CARGO)

## ANEXO 9

### ACUSE DE RECIBO DE DOCUMENTOS

Mexicali, Baja California \_\_ de \_\_\_\_\_ de 2020.

Por medio del presente y en relación con la Licitación Pública Regional No. \_\_\_\_\_ se hace entrega formal de la proposición presentada por \_\_\_\_\_, que consta de UN sobre que contiene la Propuesta Económica de conformidad con lo siguiente:

#### SOBRE CONTENIENDO LA PROPUESTA ECONOMICA:

PUNTO 6.2 DE LAS BASES	TIPO DE DOCUMENTO
a)	Catálogo de Conceptos de los Servicios. <b>(anexo 7)</b>
b)	Propuesta Económica. <b>(anexo 8)</b>

NOMBRE Y FIRMA DEL LICITANTE  
O SU REPRESENTANTE LEGAL