

LICITACIÓN PÚBLICA REGIONAL No. 32065001-040-2020
SUMINISTRO DE MOBILIARIO PARA LA FISCALIA GENERAL DEL ESTADO DE BAJA
CALIFORNIA

Acta circunstanciada en la que se hace constar el acto de Junta de Aclaraciones celebrado por el Comité de Adquisiciones, Arrendamientos y Servicios de Oficialía Mayor de Gobierno del Estado de Baja California, en la Licitación Pública Regional Número 32065001-040-2020, correspondiente al "SUMINISTRO DE MOBILIARIO PARA LA FISCALIA GENERAL DEL ESTADO DE BAJA CALIFORNIA".

En la Ciudad de Mexicali Baja California, siendo las 14:00 horas del día 02 de septiembre de 2020, fecha y hora señaladas en bases de licitación para que tenga verificativo el acto de junta de aclaraciones, en las oficinas que ocupa la sala de juntas de la Dirección de Adquisiciones de la Oficialía Mayor de Gobierno ubicada en el tercer piso del edificio del Poder Ejecutivo del Estado, en Calzada Independencia número 994, del Centro Cívico de esta ciudad, con fundamento en lo dispuesto por los artículos 1 fracción I en relación directa con el 4 fracción I, 21 fracción I, 24 fracción I y 30 de la Ley de Adquisiciones, Arrendamientos y Servicios para el Estado de Baja California (en adelante "La Ley de Adquisiciones") y 32 de su Reglamento; de acuerdo a lo asentado en el numeral 8.1 de las bases de licitación, el C. LINO FERNANDO LIMON FELIX jefe del departamento de Invitaciones y Licitaciones de la Dirección de Adquisiciones de Oficialía Mayor de Gobierno, preside el acto, en suplencia del titular de la Oficialía Mayor de Gobierno, según lo dispuesto en el inciso C) del último párrafo del artículo 13 del Reglamento de la Ley de Adquisiciones; y previo pase de lista de asistencia verifica que se cuenta con quórum legal por parte de los integrantes del Comité cuyos nombres, cargos y firmas aparecen al calce del presente documento y de los cuales en su caso, se cuenta con oficios de designación, mismos que se encuentran a disposición de los licitantes para su consulta, en las oficinas de la Dirección de Adquisiciones de Oficialía Mayor de Gobierno en el domicilio antes citado.

En uso de la voz el C. LINO FERNANDO LIMON FELIX, comunicó a los presentes que se publicó la Convocatoria número 32065001-040 en el Periódico Oficial del Estado, en un diario de circulación estatal y en el Sistema Electrónico de Compras Gubernamentales del Estado de Baja California (ComprasBC) el día 28 de agosto de 2020, poniéndose a partir de esa fecha a disposición de los interesados las bases que rigen el procedimiento a efecto de que se impusieran de su contenido y en su caso participaran en el procedimiento en términos de lo ordenado por la Ley de Adquisiciones.

En cumplimiento a lo dispuesto por los artículos 30 de la Ley de Adquisiciones y 32 de su Reglamento se procede a dar lectura a las modificaciones realizadas por la convocante en los siguientes términos:

MODIFICACIÓN NO. 1

Se modifica el plazo para la entrega de los bienes señalado en el primer párrafo del punto 4.3 de las bases de licitación para quedar de la siguiente manera:

4.3 PLAZO Y CONDICIONES DE ENTREGA DE LOS BIENES:

La entrega total de los bienes objeto de ésta licitación deberá realizarse en un plazo de **35 (treinta y cinco)** días naturales posteriores a la fecha de firma del contrato respectivo.

...

MODIFICACIÓN NO. 2

Se adjunta a la presente acta el anexo A el cual contiene las imágenes de los bienes requeridos en la presente licitación, dicho anexo se encontrará disponible en formato Word en el sistema de compras (comprasbc).

MODIFICACIÓN NO. 3

Se modifica el periodo de garantía señalado en el primer párrafo del punto 4.4 de las bases de licitación para quedar de la siguiente manera:

4.4 PERIODO DE GARANTÍA DE LOS BIENES:

El periodo mínimo de garantía a ofrecer en la presente licitación pública por parte de los licitantes para cada una de las partidas será expresado en su propuesta técnica y será de **5 (cinco) años** para cada una de las partidas.

A continuación se procede a dar respuesta a los cuestionarios presentados con anterioridad al acto, por parte de los licitantes, en los siguientes términos:

LICITANTE: OFFICE FURNITURE MANUFACTURING S. DE R.L. DE C.V.

1. Debido a las situaciones actuales en relación al "covid 19", que está afectando a la economía de todas las empresas, nos vemos en la necesidad de solicitar anticipo, pudieran otorgar anticipo para esta licitación?

Respuesta: no se acepta su propuesta, no se otorgara anticipo

2. En relación al plazo de número naturales de tiempo de entrega, varios fabricantes se encuentran trabajando de una forma lenta, aplicando todas las medidas de salud, necesarias para poder trabajar conforme a los requerimientos de su estado. ¿Pudieran incrementar dicho plazo a 60 días naturales?

Respuesta: no se acepta su propuesta, apegarse a la modificación número 1.

3. En relación a que la mercancía de la presente licitación, muestra que todo el mobiliario lo solicitan de un tipo de diseño y colores específicos, mi sugerencia es: que lo liciten por paquetes o paquete, y no por partidas. Así podrán tener los mismos colores y diseños.

Respuesta: no se acepta su propuesta, la adjudicación será por partida no por paquete.

LICITANTE: OFICEMART S.A. DE C.V.

1. Para partida 1 ¿Se tendrá diseño o fotografía? Para darnos una mejor idea.

Respuesta: apegarse a la modificación número 2.

2. Para partida 1 ¿el pedestal de 3 gavetas son 2 chicos y uno de archivo?

Respuesta: es correcto

3. Para partida 1 ¿se tendrá diseño del herraje soldado a la base que mide 580mm x 65 mm o cada fabricante puede proponer el propio?

Respuesta: Se podrá proponer el propio, siempre y cuando se ajuste a la imagen proporcionada en el Anexo A indicado en la modificación número 2 de la presente acta.

4. Para partida 1 ¿cada fabricante podrá proponer su propia canaleta para cables?

Respuesta: Se podrá proponer su propia canaleta, siempre y cuando se ajuste a la imagen proporcionada en el Anexo A indicado en la modificación número 2 de la presente acta.

5. Para partida 1 ¿a qué se refiere con Sección A y B y si se tiene diseño?

Respuesta: Son canaletas complementarias que pasan por debajo del escritorio para pasar cableado sin que se vea.



6. Para partidas 2, 3, 4, 5 y 6 ¿Cuál es el rango de tolerancia a las medidas?

Respuesta: el rango de tolerancia para las partidas 1, 2, 3, 4, 5, 6 y 7 es de +- 3cm

7. Para partidas 2, 3, 4, 5 y 6 ¿se tendrán fotografías para apreciar el diseño?

Respuesta: apegarse a la modificación número 2

8. ¿se podrá ampliar el plazo a 45 días naturales?

Respuesta: no se acepta, apegarse a la modificación número 1 de la presente acta.

9. ¿se podrá otorgar el 50% de anticipo?

Respuesta: no se acepta su propuesta, no se otorgara anticipo

LICITANTE: ROSA ICELA IBARRA CALDERA

6.1.- SOBRE CONTENIENDO LA PROPUESTA TÉCNICA

Inciso G).- CURRÍCULUM DEL LICITANTE

Párrafo .- (así mismo deberá acreditar contar con experiencia mínima de un año mediante presentación de copia simple de dos contratos que deberán ser presentados completamente y debidamente formalizados ya sea con dependencias de la administración pública o con la iniciativa privada correspondientes al giro que se pretende contratar)

Pregunta.- tengo muchos años como proveedor de muebles de oficina, pero no cuento con contratos ante dependencias de Gobierno o Iniciativa privada, puedo acreditar mi experiencia por medio de facturas?

Respuesta: se acepta su propuesta sin embargo deberá adjuntar copia de por lo menos una factura mensual correspondiente a un año en el suministro a un solo cliente.

A continuación se concede el uso de la voz a los licitantes presentes a efecto de que formulen los cuestionamientos que consideren pertinentes sobre el contenido de las bases de licitación haciéndose constar que los mismos manifestaron no tener ningún cuestionamiento que formular.





Se cita a los presentes el día **08 de septiembre de 2020 a las 09:00 horas** a esta misma sala de juntas para el acto de presentación y apertura de proposiciones en su primera etapa.

Se hace saber a los licitantes que el presente acto puede ser impugnado en términos de las disposiciones del artículo 66 de la Ley de Adquisiciones ante la Secretaria de la Honestidad y la función Pública.

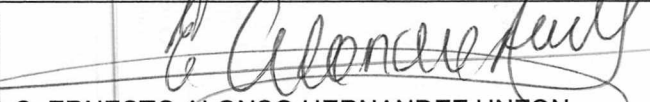

No habiendo nada más que hacer constar se cierra la presente a las 14:15 horas de la fecha de su inicio firmando para constancia los que en ella intervinieron.

Notifíquese en términos de lo ordenado por el artículo 30 de la Ley de Adquisiciones, Arrendamientos y Servicios para el Estado de Baja California para que se surtan los efectos legales que le son inherentes.

COMITÉ DE ADQUISICIONES, ARRENDAMIENTOS Y SERVICIOS DE OFICIALÍA MAYOR
DE GOBIERNO DEL ESTADO DE BAJA CALIFORNIA

 C. LINO FERNANDO LIMON FELIX JEFE DEL DEPARTAMENTO DE INVITACIONES Y LICITACIONES DE LA DIRECCIÓN DE ADQUISICIONES EN SUPLENCIA DEL PRESIDENTE	 C. JOVAN CELAYA MORENO EN REPRESENTACION DE LA FISCALÍA GENERAL DEL ESTADO
 C. ERNESTO ALONSO HERNANDEZ UNZON EN REPRESENTACION DEL JEFE DEL DEPARTAMENTO ADMINISTRATIVO DE LA OFICIALIA MAYOR DE GOBIERNO	 C. LAURA LUCIA LARA MORENO EN REPRESENTACION DE LA SECRETARIA DE LA HONESTIDAD Y LA FUNCION PÚBLICA

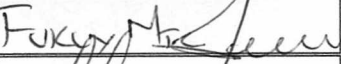
Por parte de los licitantes:

LICITANTE (EMPRESA)	NOMBRE DEL REPRESENTANTE	FIRMA
OFFICE FURNITURE MANUFACTURING	JOSE LUIS FUKUYAMA	
OFFICEMART SA. DE CV	IRIS MONROY SAIZ	

LICITACIÓN PÚBLICA REGIONAL No. 32065001-040-2020
SUMINISTRO DE MOBILIARIO PARA LA FISCALIA GENERAL DEL ESTADO DE BAJA
CALIFORNIA
ANEXO A
IMÁGENES DE LOS BIENES REQUERIDOS

PARTIDA 1: MODULO SECRETARIAL 52X60



(Nota las patas son color metálico y la cubierta color blanco perla laricina)

PARTIDA 2: SILLON SEMIEJECUTIVO



[Handwritten signatures and initials]

LICITACIÓN PÚBLICA REGIONAL No. 32065001-040-2020
SUMINISTRO DE MOBILIARIO PARA LA FISCALIA GENERAL DEL ESTADO DE BAJA
CALIFORNIA
ANEXO A
IMÁGENES DE LOS BIENES REQUERIDOS

PARTIDA 3: SOFA 1 PLAZA



PARTIDA 4: SILLA FIJA DE VISITAS



PARTIDA 5: BANCA 4 PLAZAS



[Handwritten signature]

[Handwritten signature]
[Handwritten signature]
[Handwritten signature]

LICITACIÓN PÚBLICA REGIONAL No. 32065001-040-2020
SUMINISTRO DE MOBILIARIO PARA LA FISCALIA GENERAL DEL ESTADO DE BAJA
CALIFORNIA
ANEXO A
IMÁGENES DE LOS BIENES REQUERIDOS

PARTIDA 6: SILLON SEMI EJECUTIVO PARA SALA DE JUNTAS



[Handwritten signature]

PARTIDA 7: MESA DE JUNTAS



[Handwritten signature]

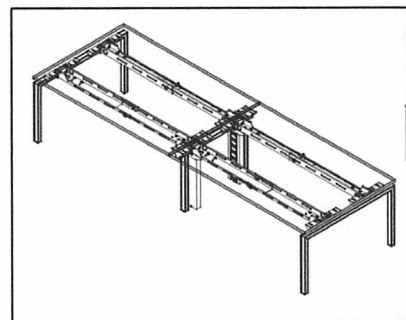

[Handwritten signature]

[Handwritten signature]

[Handwritten signature]